

Материалы заданий **заключительного этапа**
XVI Южно-Российской межрегиональной олимпиады школьников
«Архитектура и искусство» по комплексу предметов
(рисунок, живопись, композиция, черчение)
(в Перечне олимпиад школьников России № 3 в 2023/24 учебном году)

Материалы заданий (постановок) заключительного этапа (очного)
XVI Южно-Российской межрегиональной олимпиады «Архитектура и искусство»
(2023/24 уч. год) по комплексу предметов (рисунок, живопись, композиция, черчение)

№1. НОМИНАЦИЯ «ЧЕРЧЕНИЕ»

ВОЗРАСТНАЯ КАТЕГОРИЯ: школьники 10 класса

Конкурсное задание состоит из двух частей и выполняется на листе бумаги формата А3 (297х420 мм) в карандаше с помощью чертежных инструментов в соответствии с ГОСТами. Лист может быть расположен горизонтально или вертикально по усмотрению участника заключительного этапа олимпиады, должно быть выделено рабочее поле рамкой по 5 мм со всех сторон листа.

Общая продолжительность испытания – **300 минут (5 часов)**.

Содержание задания №1 «Построение сопряжений»: участнику олимпиады предлагается построить очертания архитектурной детали в соответствии с правилами построения сопряжений, продемонстрировав знания и умения в выполнении чертежа по предложенному образцу.

Содержание задания №2 «Проекционное черчение»: участнику олимпиады предлагается построить три проекции детали, проставить необходимые размеры, построить объемное изображение детали (прямоугольную изометрическую проекцию) без выреза четверти.

ВОЗРАСТНАЯ КАТЕГОРИЯ: школьники 11 класса

Конкурсное задание состоит из двух частей и выполняется на листе бумаги формата А3 (297х420 мм) в карандаше с помощью чертежных инструментов в соответствии с ГОСТами. Лист может быть расположен горизонтально или вертикально по усмотрению конкурсанта, должно быть выделено рабочее поле рамкой по 5 мм со всех сторон листа.

Общая продолжительность испытания – **330 минут (5 часов 30 минут)**.

Содержание задания №1 «Построение сопряжений»: участнику олимпиады предлагается построить очертания архитектурной детали в соответствии с правилами построения сопряжений, продемонстрировав знания и умения в выполнении чертежа по предложенному образцу.

Содержание задания №2 «Проекционное черчение»: участнику олимпиады предлагается построить три проекции детали, выполнить нужные разрезы и сечения, построить объемное изображение детали (прямоугольную изометрическую проекцию) без выреза четверти.

№2. НОМИНАЦИЯ «ЖИВОПИСЬ»

Номинация для школьников 6-7 классов «Этюд натюрморта»

Конкурсное задание выполняется на листе бумаги формата А3 (297х420 мм).

Материал (по выбору): акварель, гуашь. Общая продолжительность испытания – **180 минут (3 часа)**.

Содержание задания: участнику олимпиады предлагается выполнить этюд постановки натюрморта из предметов с натуры. **Количество предметов, включая муляжи: 3.**
Количество драпировок: две (без складок).



Номинация для школьников 8-9 классов «Этюд натюрморта»

Конкурсное задание выполняется на листе бумаги формата А3 (297х420 мм).

Материал (по выбору): акварель, гуашь. Общая продолжительность испытания – **240 минут (4 часа)**.

Содержание задания: участнику олимпиады предлагается выполнить этюд постановки натюрморта из предметов с натуры. **Количество предметов, включая муляжи: 3.**
Количество драпировок: три (со складками).



***Номинация для школьников 10 классов
«Этюд сложного натюрморта»***

Конкурсное задание выполняется на листе бумаги формата А2 (597х420 мм).
Материал (по выбору): акварель, гуашь. Общая продолжительность испытания – **300 минут (5 часов)**.

Содержание задания: участнику олимпиады предлагается выполнить этюд постановки натюрморта из бытовых предметов с натуры. Количество предметов, включая муляжи: **пять (не менее двух бытовых предметов + фрукты и овощи)**. Количество драпировок: **три - четыре (со складками)**.



***Номинация для школьников 11 классов
«Этюд сложного натюрморта»***

Конкурсное задание выполняется на листе бумаги формата А2 (597х420 мм).
Материал (по выбору): акварель, гуашь. Общая продолжительность испытания – **360 минут (6 часов)**.

Содержание задания: участнику олимпиады предлагается выполнить этюд постановки натюрморта из бытовых предметов с натуры. Количество предметов, включая муляжи: **пять-шесть (не менее трех бытовых предметов + фрукты и овощи)**. Количество драпировок: **три - четыре (со складками)**.



№ 3. НОМИНАЦИЯ «РИСУНОК»

***Номинация для школьников 6-7 классов
«Натюрморт из бытовых предметов»***

Конкурсное задание выполняется на листе бумаги формата А3 (297х420 мм).
Материал: графитный карандаш. Общая продолжительность испытания **180 минут (3 часа)**.

Содержание задания: участнику олимпиады предлагается выполнить рисунок трёх бытовых предметов на фоне двух драпировок (без складок).



***Номинация для школьников 8-9 классов
«Натюрморт из бытовых предметов»***

Конкурсное задание выполняется на листе бумаги формата А3 (297х420 мм).

Материал: графитный карандаш. Общая продолжительность испытания – 240 минут (4 часа).

Содержание задания: участнику олимпиады предлагается выполнить рисунок пяти бытовых предметов на фоне трёх драпировок (без складок).



***Номинация для школьников 10 классов
«Натюрморт из геометрических тел»***

Конкурсное задание выполняется по выбору на листе бумаги А2 (597х420 мм).
Материал: графитный карандаш. Общая продолжительность испытания – 300 минут (5 часов).

Содержание задания: участнику олимпиады предлагается выполнить рисунок натюрморта из трёх гипсовых геометрических тел с натуры на фоне двух-трех драпировок (без складок).

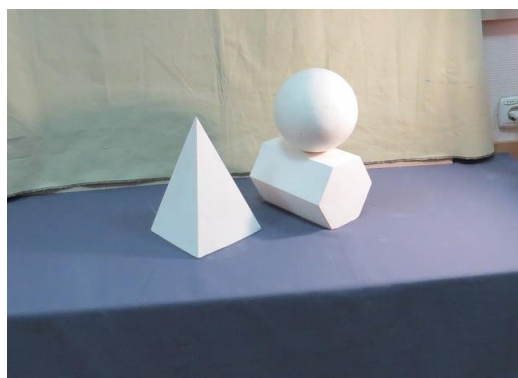

**Номинация для школьников 11 классов
«Рисунок гипсовой головы»**

Конкурсное задание выполняется на листе бумаги формата **A2** (594x420 мм). Материал: графитный карандаш. Общая продолжительность испытания – **360 минут (6 часов)**.

Содержание задания: участнику олимпиады предлагается выполнить рисунок одной из предложенных заданием **гипсовой головы**: (Венера, Аполлон, Артемида, Антиной, Гермес, Римский гражданин, Гатамелатта, Давид, Германик, Цезарь, Дорифор).

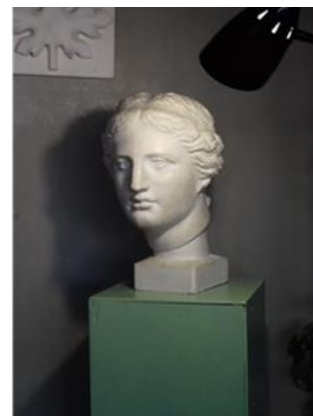

№ 4. НОМИНАЦИЯ «КОМПОЗИЦИЯ»

**Номинация для школьников 6-7 классов
«Тематическая композиция на заданную тему»**

Конкурсное задание выполняется на листе бумаги формата **A3** (297x420 мм). Материал: по выбору автора (исключается масло).

Общая продолжительность испытания – **180 минут (3 часа)**.

Содержание задания: участнику олимпиады предлагается выполнить эскиз композиции на заданную тему.

Темы озвучиваются за 5 минут до начала проведения этапа, после вскрытия опечатанного конверта.

**Номинация для школьников 8-9 классов
«Тематическая композиция на заданную тему»**

Конкурсное задание выполняется на листе бумаги (не менее формата **A3** (297x420 мм). Материал: по выбору автора (исключается масло). Общая продолжительность испытания – **240 минут (4 часа)**.

Содержание задания: участнику олимпиады предлагается выполнить эскиз композиции на заданную тему или выполнить один эскиз стилизации размером не более 15x15 см. с вариантами и разработками одного из предложенного объекта, выдаваемых при вскрытии конверта с заданиями: животные, насекомые, растения, персонажи сказок.

Темы озвучиваются за 5 минут до начала проведения этапа, после вскрытия опечатанного конверта.

Номинация для школьников 10-11 классов
1. «Эскиз колористической композиции на заданную тему»
2. «Эскиз стилизации предложенного объекта»

Конкурсное задание выполняется на листе бумаги формата **A2** (594x420 мм). Общая продолжительность испытания – **360 минут (6 часов)**.

Содержание задания: участнику олимпиады предлагается на листе формата А2 выполнить два задания:

1. Ассоциативно-образная плоскостная композиция в цвете на заданную тему

Участнику предлагается выполнить ассоциативно-образную плоскостную композицию в цвете на заданную тему, носящую абстрактно-формальный характер изображения.

Участник может использовать в качестве элементов композиции силуэты различных геометрических фигур, пятна, линии, полосы. По желанию, можно применять различные фактуры, модули, шрифты. Обязательным требованием является использование цвета как композиционное средство для раскрытия темы задания.

Окончательный вариант решения абстрактной плоскостной композиции предлагается расположить на одной половине листа бумаги формата А-2 (т. е. окончательный вариант А3).

Эскизы вариантного поиска по первому заданию можно размещать на второй половине листа формата А-2 в виде полосы шириной 80–100 мм.

2. Стилизация объекта

Участнику необходимо продемонстрировать навыки логического выделения существенных свойств заданного предмета и на этой основе с помощью любых художественно-композиционных средств разработать варианты авторской стилизации.

Участник может использовать также любой способ изображения: орнаментально-декоративный; абстрактно-геометрический, знаково-символический. Окончательные варианты - графические рисунки стилизованного изображения объекта, размещаются на второй половине листа формата А-2. Рекомендуемый размер изображения окончательного варианта - 150–170 мм.

На листе необходимо продемонстрировать несколько вариантов поиска стилизации (3–5 штук) и один увеличенный окончательный (150–170 мм). Все эскизы вариантного поиска по двум заданиям размещаются на второй половине листа формата А2.

Материалы и инструменты:

Часть 1: гуашь, кисти;

Часть 2: черная тушь, перо, черная гелиевая ручка и т. п. (по выбору автора).

Обе части работы размещаются на одном листе бумаги (ватмане, картоне) формата А-2 (594х420).

Запрещено применять: худ. масло, акварель, коллаж, цветные карандаши, темперу.

Номинация для школьников 10-11 классов

«Объемно-пространственная композиция на заданную тему» (по выбору)

Конкурсное задание выполняется на листе бумаги формата А3 (297х420 мм). На листе необходимо разместить:

– рисунок основного варианта композиции в пространстве листа;
– трёхмерное изображение набора выбранных в качестве элементов композиции геометрических тел в верхнем крае листа (рекомендуемые размеры – 20-30 мм каждое тело).

Материал: графитный карандаш. Общая продолжительность испытания – **360 минут (6 часов)**.

Содержание задания: участнику олимпиады предлагается выполнить рисунок композиции на одну из заданных тем, выдаваемых при вскрытии конверта с заданиями.

Для этого следует использовать по выбору от 5 (пяти) до 9 (деяти) любых геометрических тел из набора тел, приведённых в таблице на оборотной стороне листа с заданием. Всего в композиции должно быть не менее 7 (семи) элементов (геометрических тел).

Требования к условиям выполнения задания:

1. Соблюдение правил построения линейной перспективы. Линия горизонта может быть выбрана с учётом наилучшего раскрытия темы задания.

2. Повторяющиеся геометрические тела, выбранные для композиции, при соблюдении заданных пропорций могут использоваться в разных масштабах.
3. В композиции может быть использован приём взаимоврезания геометрических тел.
4. Рисунок выполняется карандашом с лёгкой светотеневой проработкой объёмов геометрических тел.
5. Рисунок выполняется вручную, без использования линеек и линейных приспособлений.

Примеры используемых тел:

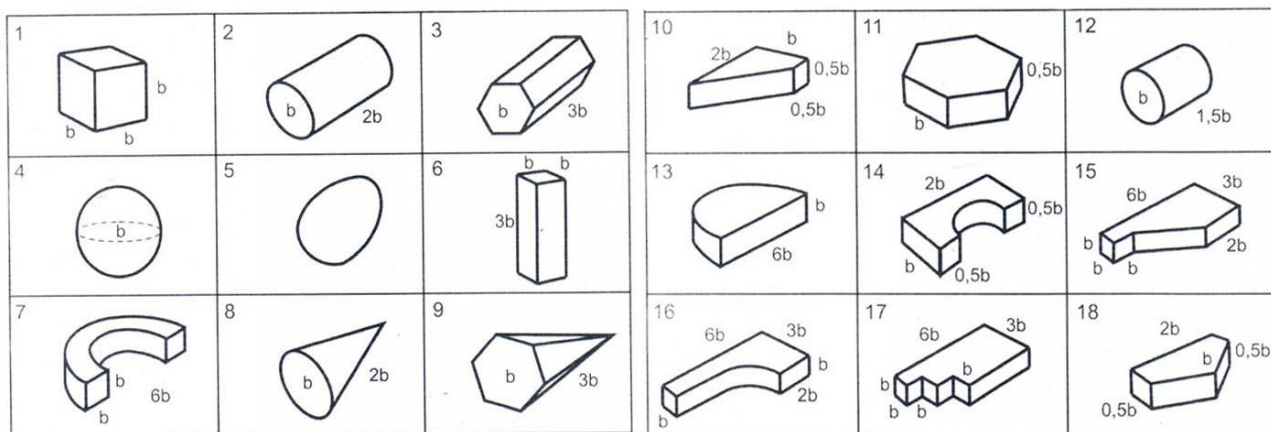

**КРИТЕРИИ ОЦЕНКИ КОНКУРСНЫХ ЗАДАНИЙ ПО РИСУНКУ
на заключительном этапе XVI «Южно-Российской межрегиональной олимпиады
школьников «Архитектура и искусство»**

Номинация «Рисунок натюрморта из бытовых тел» для школьников 6 - 9 классов

1. Соответствие учебно-реалистическим основам изображения – 70 баллов:
 - 1.1. *Композиция в формате листа -20 баллов,*
 - 1.2. *построение натюрморта на предметной плоскости с соблюдением законов перспективы -30 баллов,*
 - 1.3. *тональное решение натюрморта - 20 баллов,*
 2. Мастерство художественного решения – 30 баллов.
- ИТОГО: 100 баллов**

Номинация «Рисунок натюрморта из геометрических тел» для школьников 10 класса

1. Соответствие учебно-реалистическим основам изображения – 70 баллов:
 - 1.1. *Композиция в формате листа -20 баллов,*
 - 1.2. *конструктивное решение формы с перспективным построением натюрморта на предметной плоскости и выявление больших пропорций -30 баллов,*
 - 1.3. *использование тона для выявления цельности видения постановки - 20 баллов,*
 2. Мастерство художественного решения – 30 баллов.
- ИТОГО: 100 баллов**

Номинация «Рисунок гипсовой головы с натуры» для школьников 11 класса

1. Соответствие учебно-реалистическим основам изображения – 80 баллов:
 - 1.1. *Композиция в формате листа -20 баллов,*
 - 1.2. *точность передачи характера (пропорции) головы -20 баллов,*
 - 1.3. *выявление конструктивных особенностей - 10 баллов,*
 - 1.4. *понятие перспективных особенностей построения- 10 баллов,*
 - 1.5. *мастерство художественного решения - 20 баллов.*
 2. Цельность видения большой формы (большой свет, большая тень, соподчиненность деталей целому, владение понятиями свет, тень, полутона, рефлекс) – 20 баллов.
- ИТОГО: 100 баллов**

**КРИТЕРИИ ОЦЕНКИ КОНКУРСНЫХ ЗАДАНИЙ ПО ЖИВОПИСИ
на заключительном этапе XVI «Южно-Российской межрегиональной олимпиады
школьников «Архитектура и искусство»**

Номинации:
для школьников 6-9 классов «Этюд натюрморта» и для школьников 10 - 11 классов
«Этюд сложного натюрморта»

Критерии оценки по живописи

1. Соответствие заданию – 20 баллов
 2. Оригинальность и мастерство художественного решения – 20 баллов
 3. Соответствие академическим основам изображения (плоскостного, цветового, объемного) – 60 баллов
- ИТОГО: 100 баллов**

3.1. Компонировка в формате листа и масштаб изображения - 10, при этом
- убедительно найденное композиционное решение - 10 - недостаточно убедительно найденное композиционное решение и масштаб изображения - 5;

3.2. Передача пропорций, конструкции предметов -10, при этом
- верно, в соответствии с законами линейной перспективы, разработано конструктивное строение формы предметов, точно переданы их пропорции – 10 - имеются ошибки и недочеты в передаче конструкции и пропорций предметов - 5

3.3. Передача больших цвето-тональных отношений (с учетом теплотемпературности), колорит- 20, при этом

- убедительно с учетом теплотемпературности, переданы большие цвето-тональные отношения, гармоничные цветовые сочетания - 20

- недостаточно убедительно переданы большие цвето-тональные отношения и теплотемпературность, цветовые сочетания недостаточно гармоничны - 10;

3.4. Цельность изображения - 10, при этом

- изображение целостное -10

- изображение недостаточно целостное - 5

3.5. Техника и культура исполнения -10, при этом

- высокая - 10

- недостаточно высокая – 5

**КРИТЕРИИ ОЦЕНКИ КОНКУРСНЫХ ЗАДАНИЙ ПО КОМПОЗИЦИИ
на заключительном этапе XVI «Южно-Российской межрегиональной олимпиады
школьников «Архитектура и искусство»**

**Номинация
«ТЕМАТИЧЕСКАЯ КОМПОЗИЦИЯ НА ЗАДАННУЮ ТЕМУ»
для школьников 6-7 и 8-9 классов**

1. Соответствие заданию – **20 баллов.**

2. Оригинальность и мастерство художественного решения – **20 баллов.**

3. Соответствие академическим основам изображения (плоскостного, цветового, объемного) – **60 баллов**, включающих:

3.1. Оценку компоновки изображения в заданном формате – до 10 баллов, при этом:

- за гармоничное композиционное решение, соответствующее заданному формату – 10 баллов,

- за недостаточно убедительное композиционное решение – 5 баллов.

3.2. Оценку построения структуры в соответствии с законами композиции – до 30 баллов, в том числе:

- за выразительность и целостность композиционного решения – 10 баллов,

- за использование композиционных приемов – 20 баллов, в том числе:

- за выявление композиционной доминанты и ее взаимодействия с остальными элементами композиции – 10 баллов,

- за построение структуры композиции на основе ассоциативно-образного решения – 10 баллов.

3.3. Оценку за передачу цвето-тональных соотношений – до 20 баллов, в том числе

- за гармоничную передачу цвето-тональных соотношений – 10 баллов,

- за *графические качества и техническую культуру* – 10 баллов, при этом:
- *высокую* – 10 баллов,
- *недостаточно высокую* – 5 баллов.

ИТОГО: 100 баллов

Номинация
«ДЕКОРАТИВНО - ПЛОСКОСТНАЯ КОМПОЗИЦИЯ В ЦВЕТЕ И
СТИЛИЗАЦИЯ НА ЗАДАННУЮ ТЕМУ»
для школьников 10-11 классов

1. Соответствие заданию – **20 баллов.**
2. Оригинальность и мастерство художественного решения – **20 баллов.**
3. Соответствие академическим основам изображения (плоскостного, цветового, объемного) – **60 баллов**, включающих:

3.1. Оценку компоновки изображения в заданном формате – до 10 баллов, при этом:
- за *гармоничное композиционное решение, соответствующее заданному формату* – 10 баллов,
- за *недостаточно убедительное композиционное решение* – 5 баллов.

3.2. Оценку построения структуры в соответствии с законами композиции – до 30 баллов, в том числе:
- за *выразительность и целостность композиционного решения* – 10 баллов,
- за *использование композиционных приемов* – 20 баллов, в том числе:
- за *выявление композиционной доминанты и ее взаимодействия с остальными элементами композиции* – 10 баллов,
- за *построение структуры композиции на основе ассоциативно-образного решения* – 10 баллов.

3.3. Оценку за передачу цвето-тональных соотношений – до 20 баллов, в том числе:
- за *гармоничную передачу цвето-тональных соотношений* – 10 баллов,
- за *графические качества и техническую культуру* – 10 баллов, при этом:
- *высокую* – 10 баллов,
- *недостаточно высокую* – 5 баллов.

ИТОГО: 100 баллов

Номинация
«ОБЪЕМНО-ПРОСТРАНСТВЕННАЯ КОМПОЗИЦИЯ НА ЗАДАННУЮ ТЕМУ»
для школьников 10-11 классов

1. Соответствие заданию – **20 баллов.**
2. Оригинальность и мастерство художественного решения – **20 баллов.**
3. Соответствие академическим основам изображения (плоскостного, объемного) - **60 баллов**, включающих:

3.1. Оценку компоновки изображения в заданном формате – до 10 баллов, при этом:
- за *гармоничное композиционное решение, соответствующее заданному формату* – 10 баллов,
- за *недостаточно убедительное композиционное решение* – 5 баллов.

3.2. Оценку построения конструкции геометрических тел в соответствии с законами композиции – до 20 баллов, в том числе:

- за соблюдение законов перспективы – 10 баллов,
- за соблюдение пропорций геометрических тел – 10 баллов.

3.3. Оценку передачи свето-тональных соотношений – до 30 баллов, в том числе:

- за гармоничную передачу тона в соответствии с законами свето-тональной градации – 10 баллов,
- за передачу тона в соответствии с положением заданного источника света – 10 баллов,
- за графические качества и техническую культуру – 10 баллов, при этом:
 - высокую – 10 баллов,
 - недостаточно высокую – 5 баллов.

ИТОГО: 100 баллов

**КРИТЕРИИ ОЦЕНКИ КОНКУРСНЫХ ЗАДАНИЙ ПО ЧЕРЧЕНИЮ
на заключительном этапе XVI «Южно-Российской межрегиональной олимпиады
школьников «Архитектура и искусство»**

Номинация «Черчение» для школьников 10 классов

Работа оценивается по трем параметрам: **качество компоновки чертежа, правильность построения и оформления, качество графики.**

Критерии оценки:

1. Компоновка на листе формата А3 – 5 баллов
2. Графика – 10 баллов:
 - соблюдение толщины и начертания линий в соответствии с ГОСТ – 5 баллов
 - использование чертежного шрифта – 5 баллов
3. Построение сопряжений – 15 баллов:
 - правильность построения сопряжений – 10 баллов
 - правильность простановки размеров – 5 баллов
4. Построение видов и аксонометрии:
 - фронтальный вид – 15 баллов;
 - вид сверху – 15 баллов;
 - боковой вид – 20 баллов;
 - аксонометрия - 20 баллов.

ИТОГО: 100 баллов

- Ошибка или неправильность построения – «минус» 5 баллов.
- Замечание, неточность – «минус» 3 балла.

Номинация «Черчение» для школьников 11 классов

Работа оценивается по трем параметрам: **качество компоновки чертежа, правильность построения и оформления, качество графики.**

Критерии оценки:

1. Компоновка на листе формата А3 – 5 баллов;
2. Чертежная графика – 5 баллов;
3. Использование чертежного шрифта – 5 баллов;
4. Построение вазы:
 - *правильность построения сопряжений – 10 баллов;*
 - *правильность простановки размеров – 5 баллов;*
5. Построение видов, разрезов и аксонометрии детали:
 - *фронтальный вид – 15 баллов;*
 - *вид сверху – 15 баллов;*
 - *боковой вид – 20 баллов;*
 - *аксонометрия - 20 баллов.*

ИТОГО: 100 баллов

Ошибка или неправильность построения – «минус» 5 баллов.

Замечание, неточность – «минус» 3 балла.